

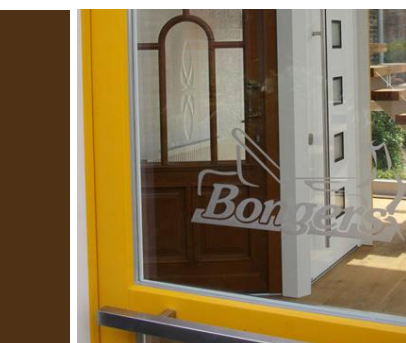

*Fensterbau - Zimmerei - Treppenbau*



# *Bedienungsanleitung Pflege und Wartung*



Sehr geehrter Kunde,

zu Ihren neuen Fenstern bzw. Türen beglückwünschen wir Sie ganz herzlich und bedanken uns für das entgegengebrachte Vertrauen! Sie haben sich für hochwertige Bauelemente entschieden, die, so wie viele andere hochwertige Dinge unseres Lebens, eine gewisse Pflege bedürfen.

Damit Sie lange Freude an Ihren neuen Fenstern und Türen haben, sollten Sie die Hinweise der beiliegenden Bedienungs-, Wartungs- und Instandhaltungsanleitung beachten. Sie erhalten so den Wert Ihrer Bauelemente über Jahrzehnte, ebenso sparen Sie Energie und frühe aufwändige Reparaturen. Regelmäßige Instandhaltungsmaßnahmen und der sachgemäße Umgang sind außerdem die Voraussetzung für eine Gewährleistung.

Mit Ihren neuen Fenstern und Türen noch viel Freude!

...das wünscht Ihnen das **Bongers** Team

## 1. Empfehlungen nach dem Einbau und während der Bauzeit

### • **Schutz der Elemente**

Schützen Sie Ihre Elemente während der gesamten Bauzeit vor Baufeuchte, Schmutz und Beschädigungen! Kleben Sie hierzu die Fenster vollständig mit Folie ab. Weisen Sie auch die nachfolgenden Handwerker auf deren Sorgfaltspflicht hinsichtlich Ihrer Fenster und Türen hin.

### • **Abkleben mit geeigneten Klebebändern**

Benutzen Sie beim Abkleben zum Schutz Ihrer Fenster und Türen nur für Acryl-Oberflächen geeignete Klebebänder. So vermeiden Sie Oberflächenschäden. Belassen Sie die Klebebänder maximal 3 Monate auf der Oberfläche und vermeiden Sie deren Belastung durch Sonnenstrahlen.

### • **Reinigung von Glas**

Vermeiden Sie Beschädigungen der Glasoberfläche! Entfernen Sie Aufkleber und Verschmutzungen spätestens 3 Monate nach Einbau, da bei intensiver Sonneneinstrahlung ansonsten matte Oberflächen entstehen können. Verwenden Sie nur übliche geeignete Reinigungsmittel. Hartnäckige Verunreinigungen können vorsichtig mit einer Rasierklinge (Glasschaber) entfernt werden.

### • **Schonende Reinigung**

Fenster und Türen - ob Kunststoff oder Holz - haben Oberflächen, die je nach Beanspruchung regelmäßig ohne Scheuermittel oder aggressive Putzmittel gereinigt werden sollten. Die Reinigung soll schonend erfolgen. So kann zu starkes „Rubbeln“ auf der Silikonversiegelung zum Beispiel zu Silikonschlieren auf dem Glas führen. Achtung auch bei Mikrofaser-Tüchern: eine Verletzung der Silikonoberfläche ist möglich. Sind die Fenster neu, sollte die Versiegelung in den ersten vier Wochen nicht gereinigt werden, da das Silicon ggf. noch nicht durchgehärtet ist.

### • **Reinigung von Holzoberflächen**

Überprüfen Sie die Oberflächen auf Beschädigungen. Schadstellen wie Kratzer und Dellen müssen sofort ausgebessert werden (siehe nachfolgende Wartungshinweise). Reinigen Sie die Oberflächen erst nach ca. 6 Wochen. Entfernen Sie Verschmutzungen mit einem feuchten Tuch. Intensives und trockenes Reiben beschädigt die Oberfläche; keine Stahlwolle verwenden!

### • **Extrem viel Lüften / Einsatz von Luftentfeuchtungsgeräten**

Zur Vermeidung von Schäden an der Oberflächenbeschichtung und der Holzkonstruktion muss der Rohbau nach dem Fenstereinbau 3 bis 4mal pro Tag mit weit geöffneten Fenstern gut durchgelüftet werden. Die Luftfeuchtigkeit darf nicht über 60 % steigen. Ist dies im Winter oder nach dem Estricheinbau nicht möglich, muss mit Luftentfeuchtungsgeräten für eine schnelle Austrocknung des Rohbaus gesorgt werden.

## 2. Bedienungsanleitung

Nachfolgend sehen Sie Hinweise für die richtige und sichere Handhabung Ihrer Fenster und Fenstertüren:

Bei Fenster oder Fenstertüren mit Dreh- oder Drehkipp-Beschlägen können die Flügel durch Betätigung eines Handhebels geöffnet oder gekippt werden.

Beim Schließen des Flügels und dem Verriegeln des Beschlages muss die Gegenkraft der Dichtung überwunden werden.

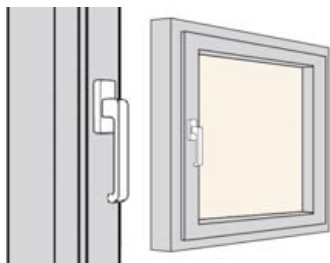

Schließstellung  
des Flügels

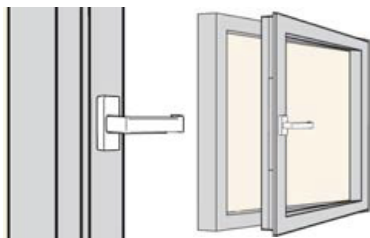

Öffnungsstellung  
des Flügels

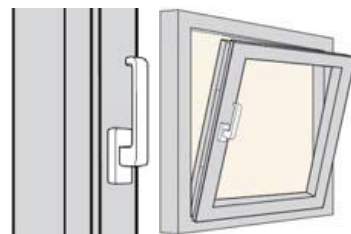

Kippstellung des  
Flügels



## Beachten Sie folgende Gefahrenquellen!

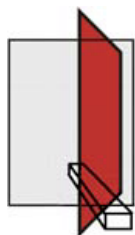

Keine Gegenstände in den  
Öffnungsspalt zwischen  
Flügel und Rahmen legen!



Vorsicht bei Öffnungsstellung  
des Flügels: Verletzungsgefahr  
durch Windeinwirkung!

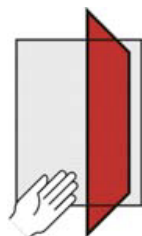

Vorsicht! Klemmgefahr von  
Körperteilen im Öffnungsspalt  
zwischen Flügel und Rahmen!



Andrücken des Flügels gegen  
Öffnungsrand (Mauerlaibung)  
unterlassen!



Zusatzbelastung des Flügels  
unterlassen!



Vorsicht bei Öffnungsstellung  
des Flügels: Absturzgefahr!

## 3. Wartung der Beschläge

Ihre Fenster und Fenstertüren sind mit hochwertigen Drehkipp-Beschlägen ausgestattet. Diese Beschlagteile müssen regelmäßig auf Beschädigungen, Verformungen und festen Sitz überprüft werden, vor allem, weil einige davon auch sicherheitsrelevante Eigenschaften besitzen. Damit die Beschläge einwandfrei, bequem und sicher funktionieren, sollten nachstehende Wartungsarbeiten durchgeführt werden.

- **Sicherheitsrelevante Beschlagteile** mindestens 1 mal pro Jahr, bei Schulen und Hotels alle 6 Monate, auf festen Sitz und Verschleiß prüfen.

**Pos. A, C, D**  
Funktionsrelevante  
Schmierstellen

**Pos. B**  
Sicherheitsrelevante  
Schmierstellen

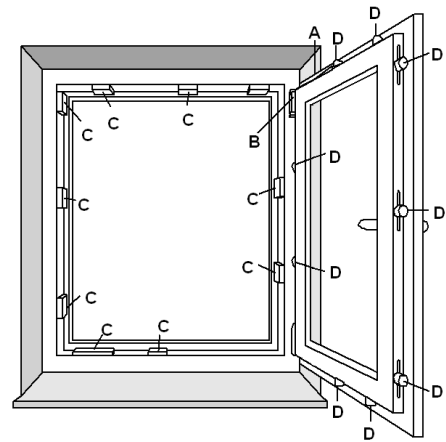

**Hinweis:** Hier ist ein 1-flügeliges Dreh-/Kipp-Fenster abgebildet. Für Fenstertüren und mehrflügelige Elemente gelten die Empfehlungen sinngemäß. Für weitere Öffnungsarten, wie Schiebe- oder Schwingfunktion beachten Sie bitte separate Anleitungen.

Bewegliche Teile, Schließzapfen, Ausstellscheren, Verschlussstellen und Schnäpper sollten 1 mal pro Jahr geölt werden (hierzu handelsübliche silikonfreie Schmiermittel, z. B. Kriechöl, verwenden)

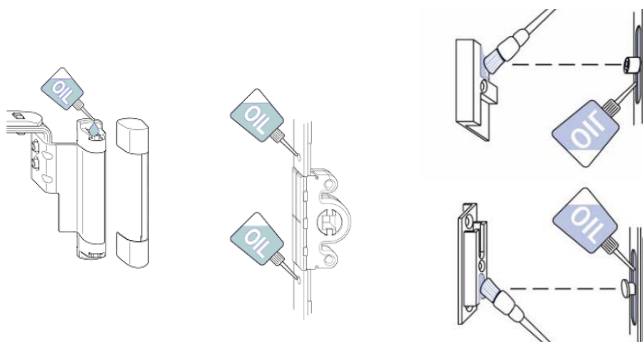
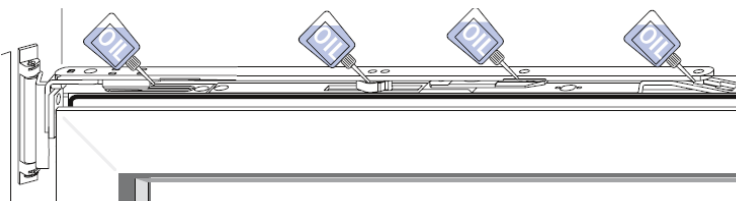

- Beim Fensteranstrich dürfen die Beschlagteile nicht überstrichen werden
- Streift der Fenster-/Türflügel beim Öffnen und Schließen, dann müssen die Beschläge neu eingestellt werden. Dies sollte von einem Fachmann erledigt werden. Gerne können Sie uns dazu anrufen.

## **4. Sonstige Maßnahmen:**

### Kontrolle der Dichtungen

Überprüfen Sie einmal pro Jahr die Dichtungen auf Sitz, Elastizität, Schrumpfung, saubere Eckausbildung und umlaufende dichte Auflage. Dichtungen haben eine Lebenserwartung von 15 bis 20 Jahren. Dann sollten sie durch neue ersetzt werden. Die Beschläge müssen dabei eventuell neu eingestellt werden.

### Kontrolle der Silikonversiegelung

Überprüfen Sie 1 mal pro Jahr die Silikonverfugung auf Haftung zum Glas und zum Rahmen. Hat sich eine Fuge gebildet oder ist das Silikon verfärbt, deutet dies auf eine nötige Erneuerung hin. Zur Silikonerneuerung wenden Sie sich am besten an einen Fachmann.

### Kontrolle der Bauanschlussfugen

Überprüfen Sie 1 mal pro Jahr die Bauanschlussfugen auf Dichtigkeit. Insbesondere innenliegende Rollladendeckel müssen sauber anliegen und dürfen keine offenen Fugen haben.

## **5. Wartung von Holzoberflächen:**

Es ist ganz normal, dass Oberflächen, die der Witterung ausgesetzt sind, einer Pflege bedürfen. Grundsätzlich gilt: „Pflegen statt Streichen“. Das heißt, Sie können durch regelmäßige Pflege die Intervalle eines Wartungsanstriches und auch die Lebensdauer Ihrer Fenster erheblich verlängern.

### 1. Reinigen der Oberfläche

Die Außen- und Innenflächen (auch Falzbereiche) des Rahmens mit Wasser und milden Reinigungsmitteln wie Neutralseife reinigen. Wir empfehlen, auf den Einsatz von chemischen Mitteln zu verzichten. Um Schäden an der Beschichtung zu vermeiden, sollten keine Scheuermittel, Stahlwolle, Scheuerschwämme, Klingen usw. verwendet werden.

Bei der Reinigung der Versiegelung unbedingt ein Reiben oder Rubbeln wie auch den Einsatz von scharfen Putzmitteln vermeiden. Dies greift die Versiegelung an und beschädigt sie dauerhaft.

### 2. Aufbringen einer Pflegemilch

Eine spezielle Pflegemilch sollte nach der Fensterreinigung aufgetragen werden. Eine solche Pflegemilch wertet den Lasurfilm auf, sorgt für einen funktionierenden Wetterschutz und erzeugt eine schöne Optik der Fensteroberfläche. Bei dieser Tätigkeit sollten Sie auch gleich auf Beschädigungen der Fensteroberfläche achten.

Ein spezielles Fenster-Pflegeset können Sie gerne bei uns bestellen.

### **Stichpunkte zur richtigen Beschichtungspflege:**

- Elemente mit hellen Lasuren oder in ungeschützter Lage benötigen öfters eine Pflege
- Stark beanspruchte Stellen – z. B. untere Flügelschräge und untere Eckverbindungs-fugen sollten Sie ½-jährlich mit Pflegemilch oder Lasur behandeln
- Dickschichtlasur-Oberflächen sollten Sie pflegen, bevor „man sieht, dass etwas gemacht werden muss!“ So werden Haarrisse (z. B. durch Hagelschlag oder Fremdeinwirkung) in der Beschichtung geschlossen und damit Lasur- bzw. Lackablösungen verhindert
- Nutzen Sie die Fensterpflege zur kritischen Durchsicht: sind z. B. Silikonversiegelung und Dichtung noch in Ordnung?
- Beschädigungen der Oberfläche müssen schnellstmöglich beschichtet werden
- Verwenden Sie nur hochwertige Farben und Pflegeprodukte

## Anstrich der Rahmen:

- Achten Sie auf offene Eckverbindungsfugen, Hageleinschläge und Lasurablösungen (helle Stellen). Beim Auftreten solcher Oberflächenmängel auf der Außenseite müssen die Fenster nächstmöglich überarbeitet werden
- Kleinere Fehlstellen können Sie anschleifen und mit einer geeigneten Grundierung 2mal vorgrundieren
- Anschließend die gesamte Oberfläche (auch die vorgrundierten Stellen) mit einem Schleifvlies anschleifen und 1 bis 2 mal mit geeigneter Dickschichtlasur bzw. Fensterlack streichen
- Beim Anstrich auf Folgendes achten:
  - Der äußere Anstrich sollte nicht dicker sein als der innere. So kann das Holz weiter „ausatmen“
  - Silikonversiegelungen, Dichtungen und Beschläge dürfen nicht überstrichen werden
- Bei größeren Oberflächenschäden sollten Sie einen Fachmann hinzuziehen, der Ihnen aufgrund des Schadensbildes einen Vorschlag zur Behebung unterbreiten kann.

Die Anstrichintervalle sind abhängig von der Art des Einbaues, der Dimension des Dachüberstandes, der Gebäudelage, der Holzart und des Farbtons.

## 6. Lüftung

Ihre neuen Fenster sind dicht. Sie gewährleisten eine optimale Wärmedämmung und einen hohen Schallschutz. Im geschlossenen Zustand verhindern neue Fenster den Luftaustausch zwischen innen und außen. Um Feuchteschäden und Schimmelbildung zu vermeiden und um ein gesundes Raumklima zu haben, bedarf es deshalb einer ausreichenden kontrollierten Lüftung:

- Morgens alle Räume (vor allem Schlafzimmer, Bad und Küche) ca. 10 bis 15 Minuten lüften!
- Im Laufe des Tages noch 3 bis 4 mal lüften (je nach Feuchtigkeitsanfall)!
- Die Fenster dabei weit öffnen, damit durch die Stoßlüftung ein intensiver Luftaustausch in kürzester Zeit garantiert ist
- Während der Lüftung die Heizung abdrehen
- Die Raumtemperatur nicht unter 16° C absinken lassen

Wenn Sie so lüften, sparen Sie Heizkosten, vermeiden Schimmel und dienen Ihrer Gesundheit. Ist Ihnen eine solche „manuelle“ Lüftung nicht möglich, sollten Sie einen Fachbetrieb auf gesteuerte elektronische Lüftungssysteme ansprechen.

## Zusätzliche Tipps für gesundes Wohnen:

- Lüften Sie in den Wintermonaten nicht mit gekippten Fenstern. Diese Dauerlüftung kühlt die Räume sehr aus, ohne das ein ausreichender Luftwechsel gewährleistet ist
- Öffnen Sie nach dem Duschen oder nach dem Kochen ein Fenster, so lüften Sie intensiv die „Feuchtespitzen“ weg
- Lüften Sie zusätzlich, wenn ein Trocknen der Wäsche in der Wohnung unvermeidlich ist
- Warme Luft kann mehr Feuchtigkeit aufnehmen als kühle. Halten Sie deshalb die Türen zu Räumen mit niedriger Raumtemperatur (z. B. Schlafzimmer) geschlossen. So kühlt sich keine warme Luft aus anderen Räumen dort ab
- Die Wärmeabgabe von Heizkörpern sollte nicht behindert werden, z. B. durch Möbel oder lange Vorhänge
- Stellen Sie der Luftzirkulation in den Räumen nichts in den Weg! Möbelstücke mit ausreichendem Abstand (mindestens 5 cm) zur Wand aufstellen

Baufeuchte, die vor allem im Neubau als auch nach Sanierungen auftreten kann, muss durch verstärktes Lüften entfernt werden. Dies kann im Neubau (Massivbauweise) 1 bis 2 Jahre dauern.

Generell müssen Rollläden frei bewegt werden können. Es dürfen keine Gegenstände den Ablauf behindern (Stühle, Tische, Besen, Eimer, etc.). Jede Behinderung kann zu Schäden führen, insbesondere bei elektrisch angetriebenen Rollläden.

### Bedienung mit Gurt:

Führen Sie den Gurt ohne seitlichen Versatz nach unten oder oben. Wichtig bei der Bedienung: Betätigen Sie den Rollladen im ersten und letzten Drittel der Öffnungs- oder Schließbewegung langsam bis zum Anschlag.

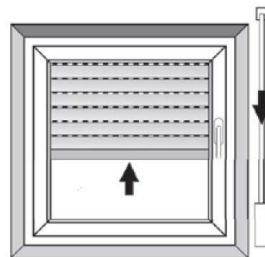

### Bedienung mit Motor:

Lassen Sie Kinder nicht mit den Steuergeräten des Rollladens spielen. Fernbedienungen sind von Kindern fernzuhalten. Untersuchen Sie die Einrichtungen regelmäßig auf Anzeichen von Verschleiß oder Beschädigung an Kabeln. Nicht benutzen, wenn eine Reparatur erforderlich ist. Bei Störungen wenden Sie sich bitte umgehend an Ihren Fachbetrieb. Versuchen Sie niemals elektrische Teile selber zu reparieren – LEBENSGEFAHR!

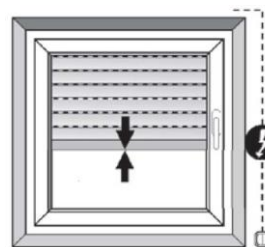

### Revision:

Achten Sie darauf, dass die Revisionsöffnung immer frei zugänglich bleibt. Der Kastendeckel sollte nicht überputzt, tapeziert oder überfließt werden. Lassen Sie Reparaturen stets durch Ihren Fachbetrieb ausführen!

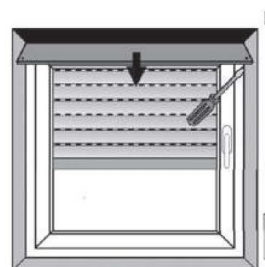

### Bei Hitze:

An sonnigen und heißen Tagen sollten Sie beachten, dass die Licht und Lüftungsschlitze geöffnet bleiben! Sie sorgen so für eine ausreichende Hinterlüftung Ihres Rollladens und vermeiden einen Hitzestau, der dazu führen könnte, dass der Rollladen verformt.

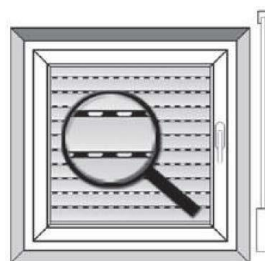

### Bei Kälte:

An kalten und frostigen Tagen könnte Ihr Rollladen anfrieren. Bitte wenden Sie in diesem Fall keine Gewalt an. Lassen Sie speziell motorbediente Rollläden nicht unbeaufsichtigt laufen, und stoppen Sie sofort, falls der Rollladen angefroren ist. Schalten Sie ggfs. Automatische Steuerungen und Zeitschaltuhren im Winter auf Handbedienung.

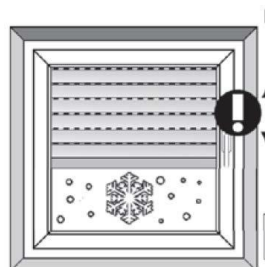

### Reinigen und Pflegen:

Wir empfehlen Kunststoffreiniger für Hart-PVC. Bitte verwenden Sie keine lösungsmittelhaltigen oder körnigen Reiniger. Wichtig ist die Nachbehandlung mit einem Antistatikum.

### Wichtige Sicherheitsanweisungen!

**Für die Sicherheit von Personen ist es wichtig, diese Anweisung zu befolgen  
- diese Anweisungen sind aufzubewahren -**



Fensterbau - Zimmerei - Treppenbau



[www.schreinerei-bongers.de](http://www.schreinerei-bongers.de)

## *Lebenslang schön mit unseren Pflegeprodukten für Fenster und Türen!*



Öffnungszeiten: Mo.-Fr. 07-00 – 16:00 Uhr, abends und samstags nach Terminvereinbarung

Schreinerei Bongers GmbH & Co. KG  
Bruchweg 9  
47546 Kalkar-Kehrum

Tel.: 0 28 24 / 50 27  
Fax: 0 28 24 / 50 27 27

eMail: [info@schreinerei-bongers.de](mailto:info@schreinerei-bongers.de)  
Web: [www.schreinerei-bongers.de](http://www.schreinerei-bongers.de)

